

# Fokusera på behoven

- att ställa krav på funktion i offentlig upphandling

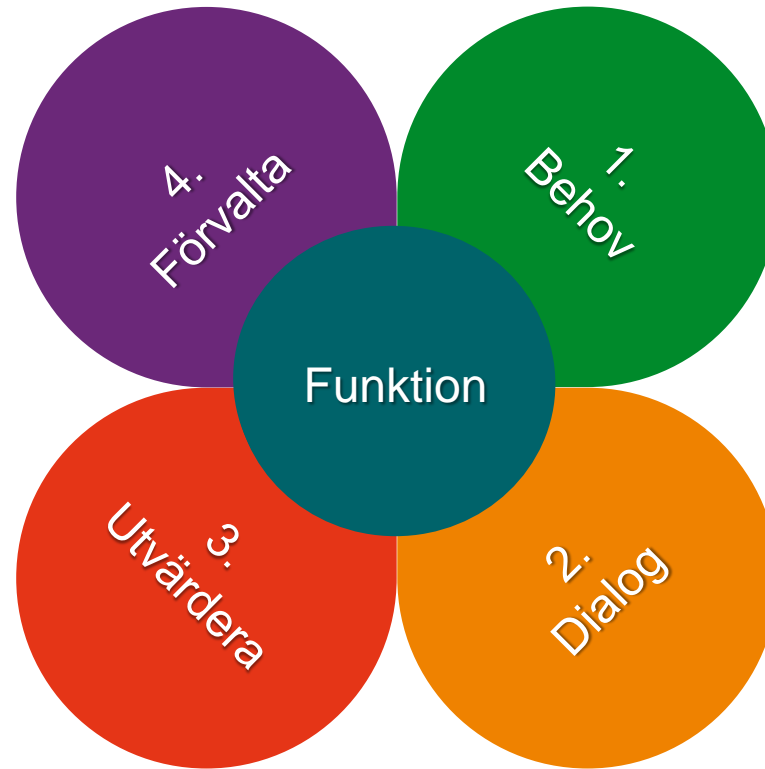

# Kort om dagen





# Funktionsupphandling

- en försörjningsform i samverkan med verksamhetens strategi för utveckling och inbegriper en tyngd på verksamhetsnytta
  - handlar om att ställa funktionskrav istället för att ställa produktkrav
  - Fastställ behov genom att definiera funktionen, istället för att definiera varan eller tjänsten som ska utföra den.
- *”Rent golv” eller ”Mätt och belåten äldre”*

# Pampett



ÖVRIGA NYHETER

Sensor

Blöja

## Sensor på blöjan ger bättre sömn

2014-11-10 05:30

Av: Charlotta von Schultz

KOMMENTARER



Är inkontinensskyddet torrt eller behöver det bytas? En fuktkänslig rfid-sensor och en ny app ger besked. Den svenska tekniken används på ett äldreboende i Karlskrona.

Sex demenssjuka personer på äldreboendet Handelsträdgården i Karlskrona testar sedan i våras en sensor från uppstartsbolaget Pampett i Lund.

Fuktkänslig RFID-sensor som via en app visar om blöjan behöver bytas.

# MSL (Modern Street Light)



Lyktstolpe i  
kompositmaterial





# Nationella upphandlingsstrategin

# Reform





# Nya upphandlingslagarna

*”Det är av yttersta vikt att fullt ut utnyttja de möjligheter som offentlig upphandling ger att uppnå målen i Europa 2020-strategin för hållbar tillväxt”*

- Alternativa anbud
- Innovationspartnerskap
- Funktions- och prestandakrav
- Livscykelkostnader





1/5

4,5

8%



”Världsbäst på  
upphandling!”





Sysselsättning Miljökriterier  
Anbudsgivare  
Totalkostnad  
Dumpning Behovsanalys Livscykelanalys  
Hållbarhet Mål Planering  
Leverantörsperspektiv (LCC)  
Idéburna Behov Dialog  
Öppenhet Strategiskt  
Drivkraft Verksamhetsutveckling  
Funktion Marknadsanalys  
Uppföljning  
Avtalsuppföljning  
Organisationer





Strategiskt verktyg

Verksamhetsutveckling

Behovs- och marknadsanalys

Dialog

Funktion

Fler anbudsgivare

God planering



# Behoven i offentlig sektor och näringslivets utveckling



Upphandling borde syfta till att stärka den offentliga verksamhetens förnyelse, kvalitet och effektivitet med stöd av innovationsupphandling

- samtidigt som innovationsförmågan och förutsättningarna för strukturomvandling i näringslivet stärks.

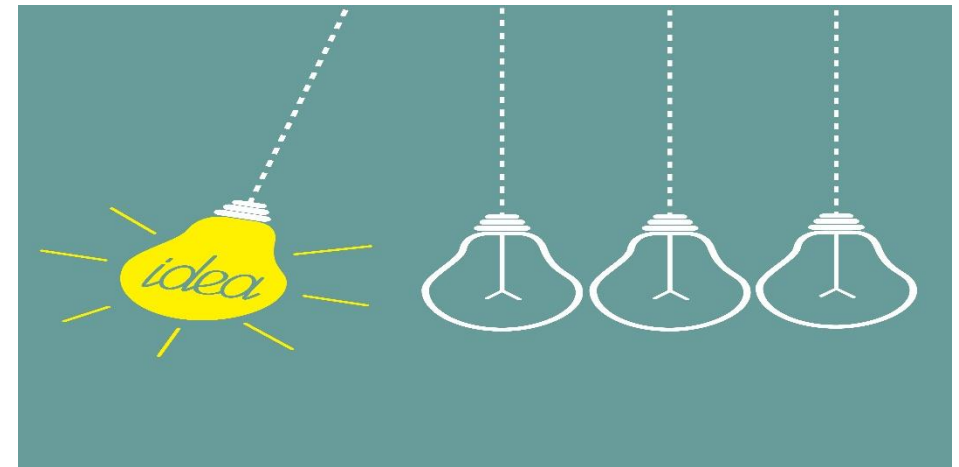



**Vilka utmaningar finns i samband med funktionsupphandling?**

# Bensträckare 10 min

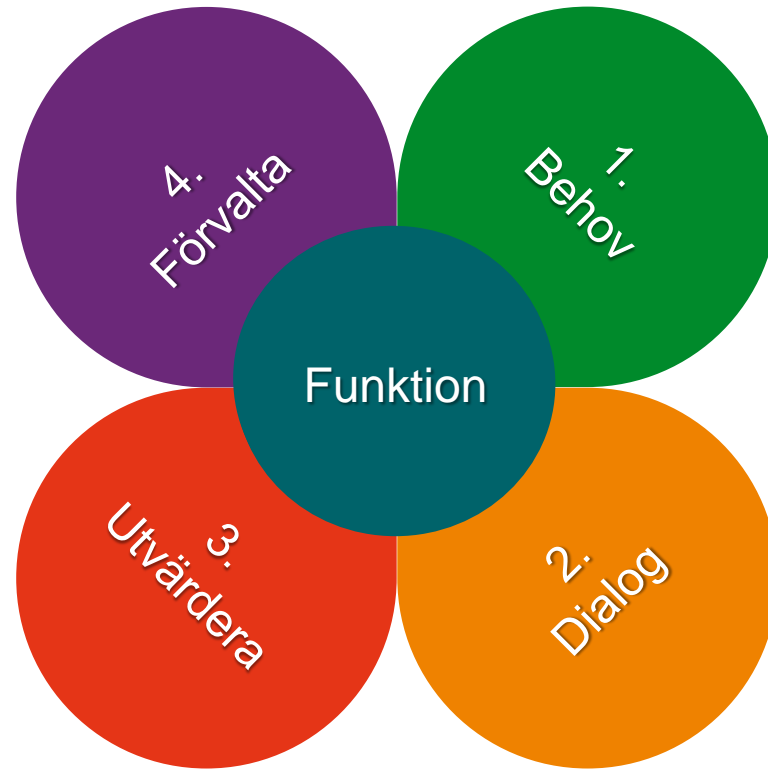

# Gott exempel: Kristian Grimsbo, Flexator

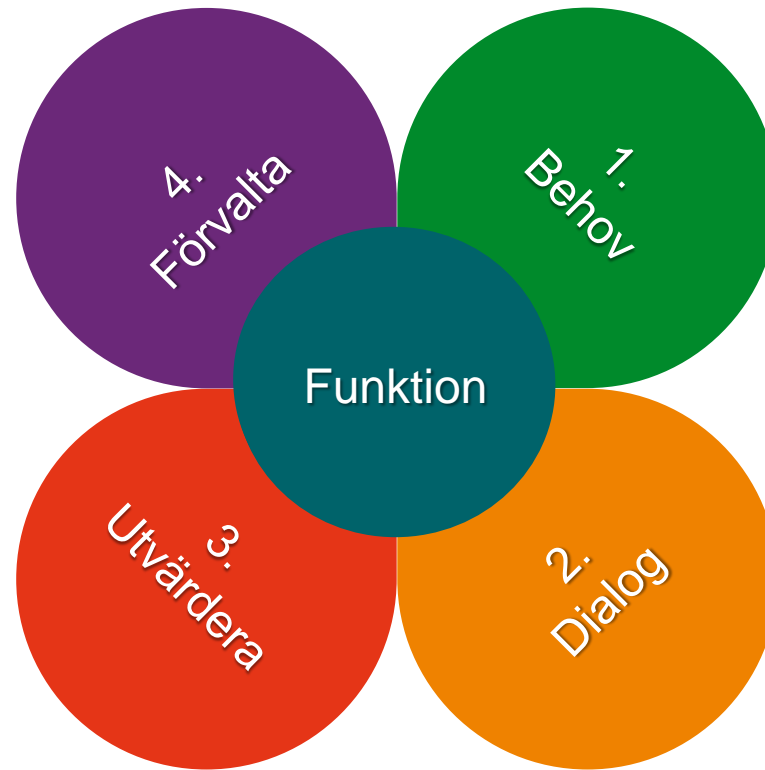



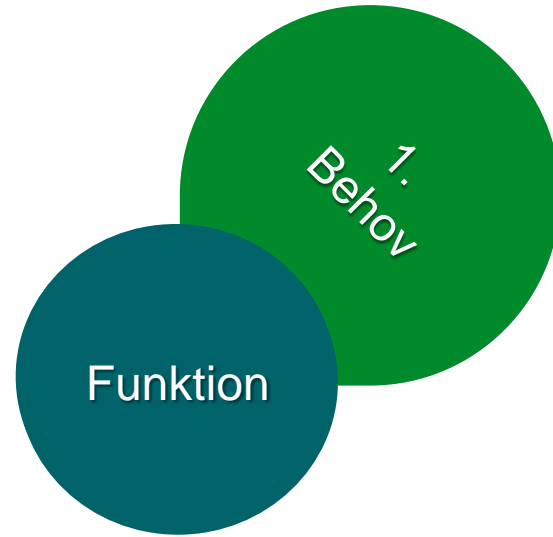

**Hur hittar vi behov och funktion?**



## Från specifikation till funktion

- Hushållen ska paketera trädgårdsavfall i säck eller buntas ihop i knippen om max 20 kg och max 1,5 m längd
- Matsalen ska städas 5 gånger i veckan genom skräpplockning, dammsugning och våttorkning
- Väggarna i omklädningsrum och dusch ska vara klädda med glaserat kakel i storleken 15x15 cm
- Snöröjningen ska utföras av plogbil med plogblad på 300 cm
- Bullerplanket ska vara 4 meter högt



HUR?



~~Hur?~~

VAD?



## Efterfrågad funktion

- Kravet formuleras utifrån den ***funktion, effekt eller prestanda*** som behöver uppnås för att möta behoven
- Leverantören ges möjlighet att erbjuda
  - en befintlig lösning,
  - en befintlig lösning som används på ett nytt sätt
  - en helt ny lösning



# Innovation i upphandling



FoU-tjänster



Nya lösningar



Utvecklingsfrämjande upphandling



**Vad är problemet?**



Städavtalet för skolmatsalen  
går ut

Vi behöver ett nytt







Varför är det ett problem?

Varför...?

Varför...?





**Varför behöver vi lösa problemet?**

Övergripande  
syfte

**Vision, mål, planer, styrdokument som kopplar till området?**

Effekter & mål



**Funktionen finns i behoven!**



Vart är vi på väg?  
Vart är omvärlden på väg?  
Måsten, önskningar, drömmar?



Hur har det fungerat?  
Källor till ineffektivitet, kvalitetsbrister?  
Vad vill vi ta med/ha kvar?

Hur ser det ut just nu? Varför just nu?



# Olika perspektiv



- Intressenter
  - Kunder/brukare
  - Funktioner
  - Vertikalt, horisontellt
- 
- **Tvärfunktionella grupper**



# Behovsinventering – kreativt arbete

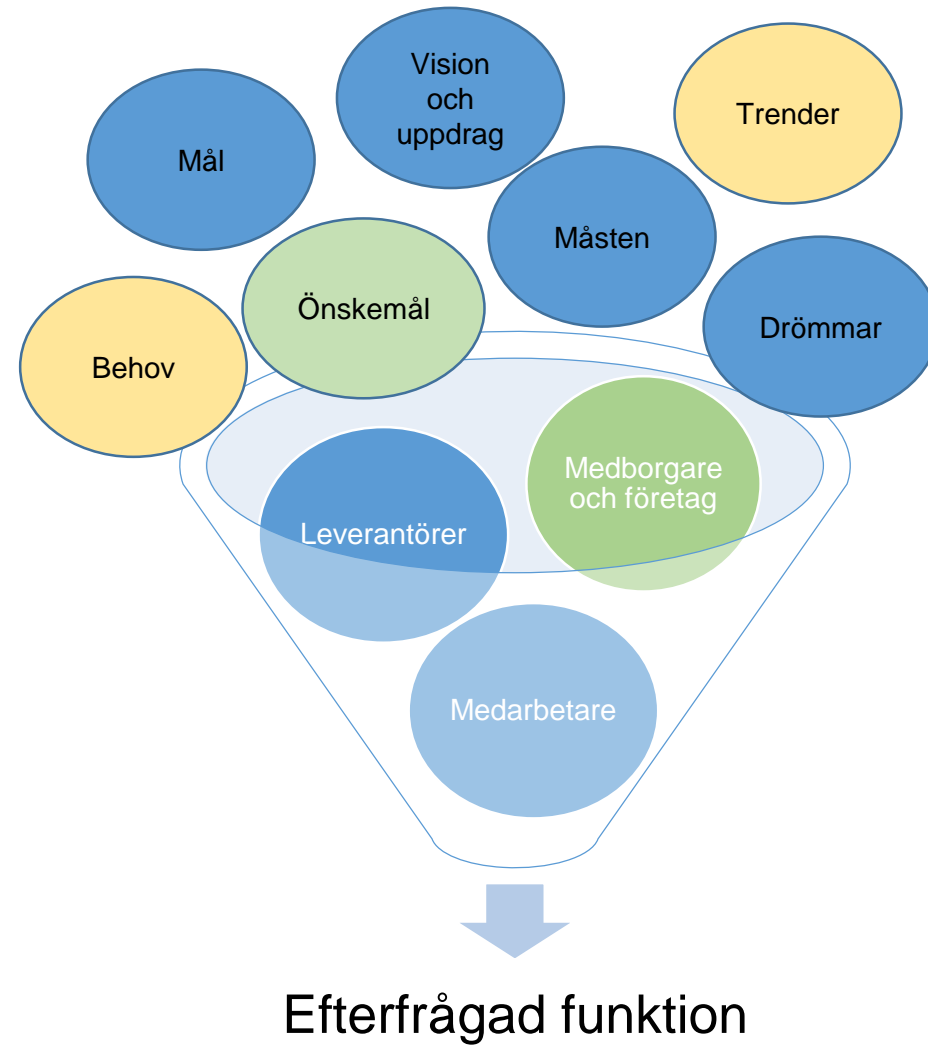

# Gör om till funktion



1. Hushållen ska paketera trädgårdsavfall i säck eller buntas ihop i knippen om max 20 kg och max 1,5 m längd
2. Matsalen ska städas 5 gånger i veckan genom skräpplockning, dammsugning och våttorkning
3. Väggarna i omklädningsrum och dusch ska vara klädda med glaserat kakel i storleken 15x15 cm
4. Snöröjningen ska utföras av plogbil med plogblad på 300 cm
5. Bullerplanket ska vara 4 meter högt





# Tips & tankar

## Flytta tyngdpunkten!

- Mer tid och resurser till förarbetet

## Fokusera på VAD!

- Problem, behov, effekter, mål

## Dialog!

- Tänk tvärfunktionellt, horisontellt och vertikalt
- Intressenter, brukare, kunder, användare...

## Dokumentera!

**Gott exempel:  
Ann-Hel ne Klasson, Halmstads Fastighets AB**

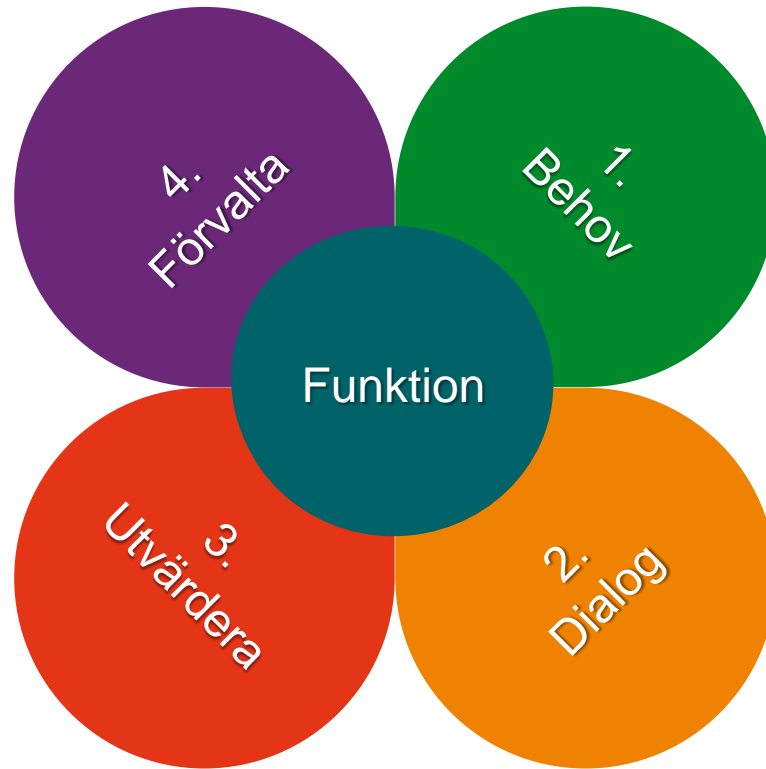

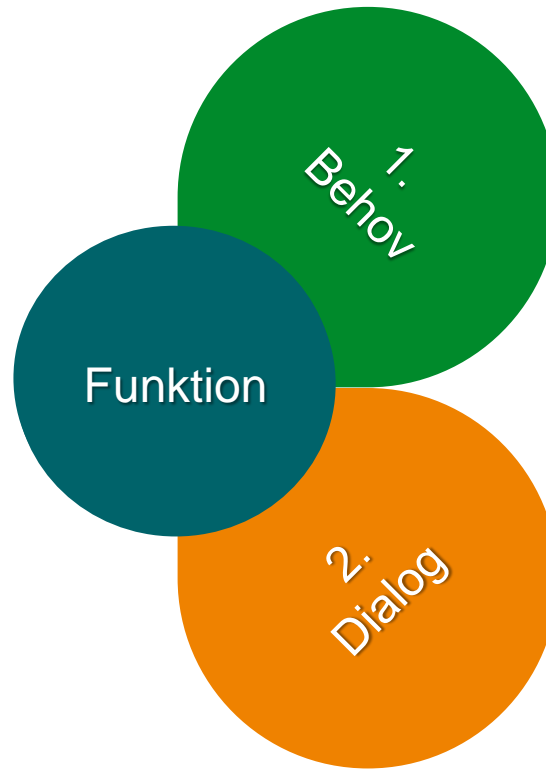

**Hur skapar vi en fungerande extern dialog?**



# Dialog

## Syfte

- ge kännedom om vilka leverantörer som finns på marknaden
- ge kännedom om de villkor som råder på den aktuella marknaden
- ge möjlighet att diskutera branschspecifika problem
- ge möjlighet att komma med synpunkter på upphandlingen och möjliga förbättringar
- skapa samsyn och en gemensam målbild för det aktuella uppdraget
- få feedback på specifika krav och villkor som man överväger att använda

# Tidig dialog skapar förståelse och kunskap om behoven och möjligheterna

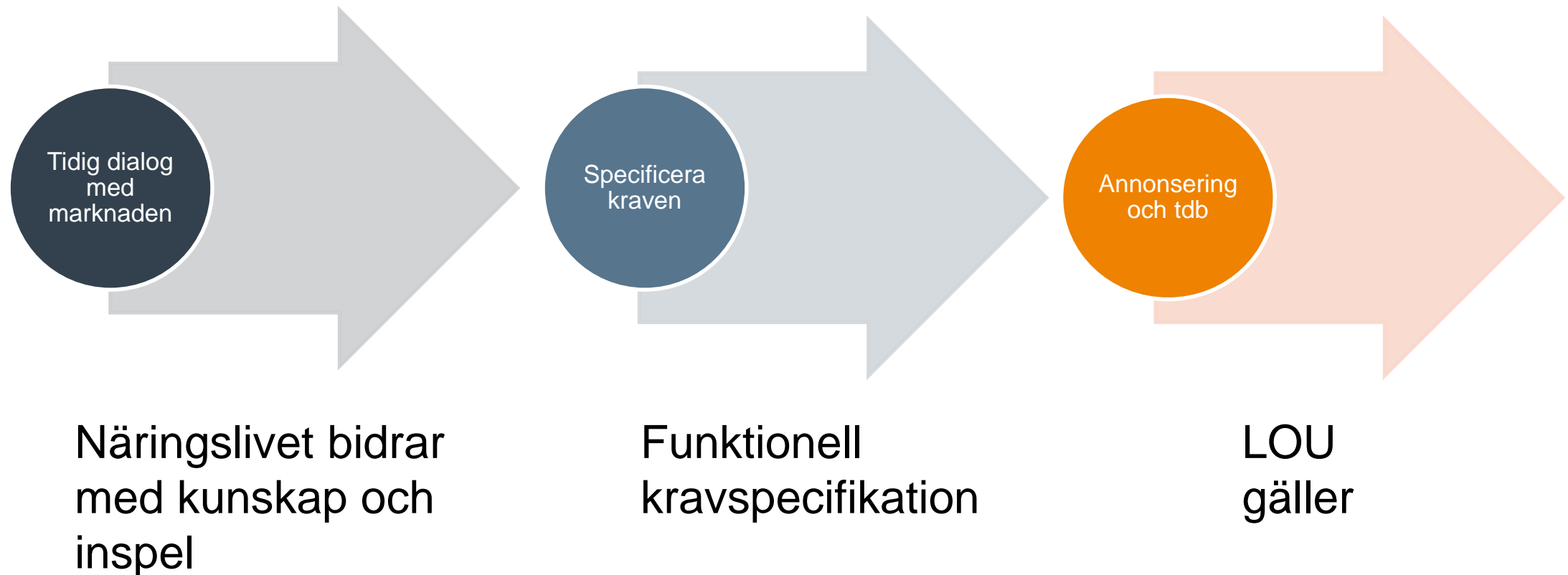

# Dialog

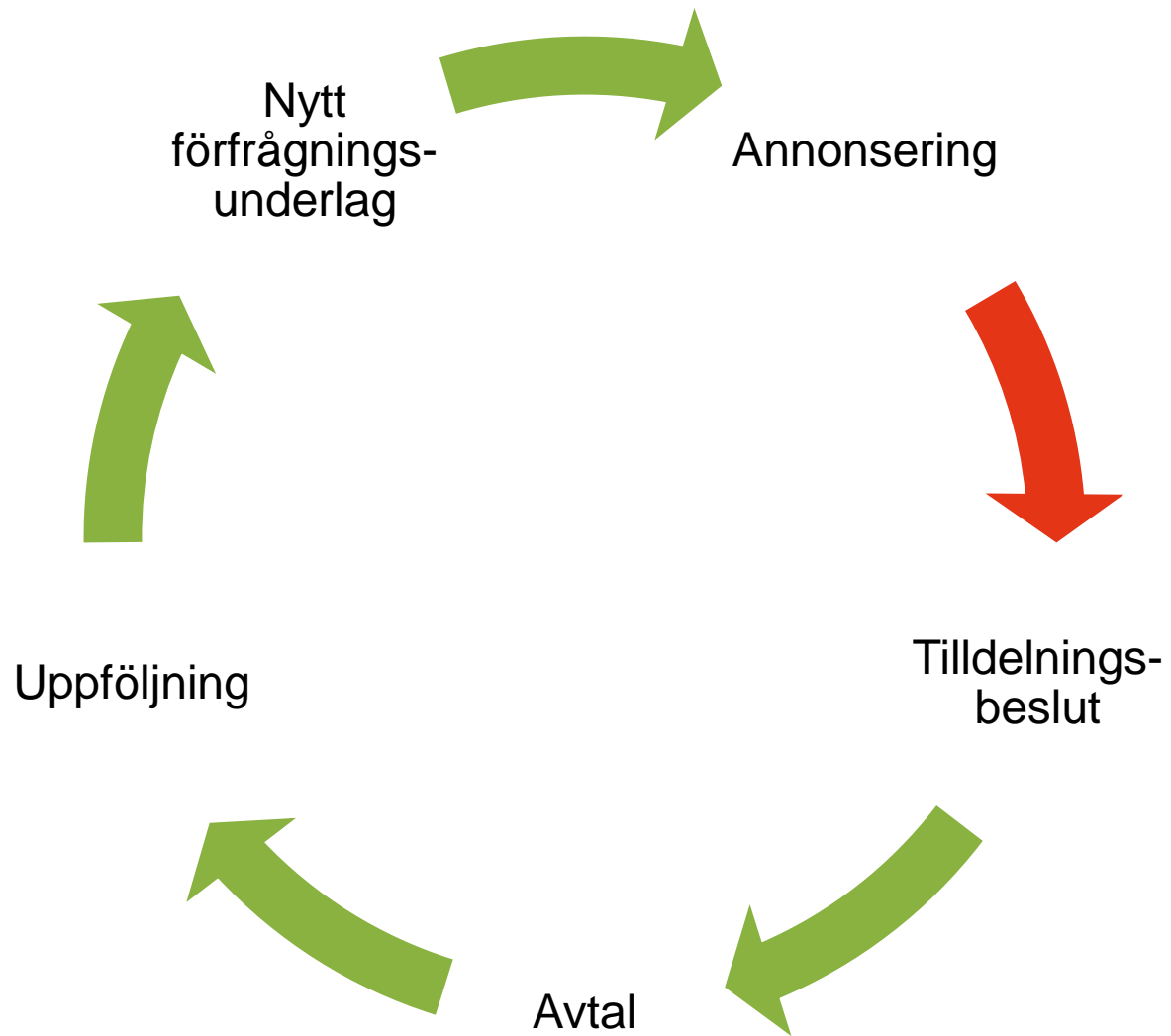

# Hur? Men samtidigt efterleva kravet på transparens och likabehandling



- Muntlig dialog eller skriftlig dialog
- Stora eller små möten
- Möten med enskilda leverantörer
- RFI och remiss

# Innovationspartnerskap

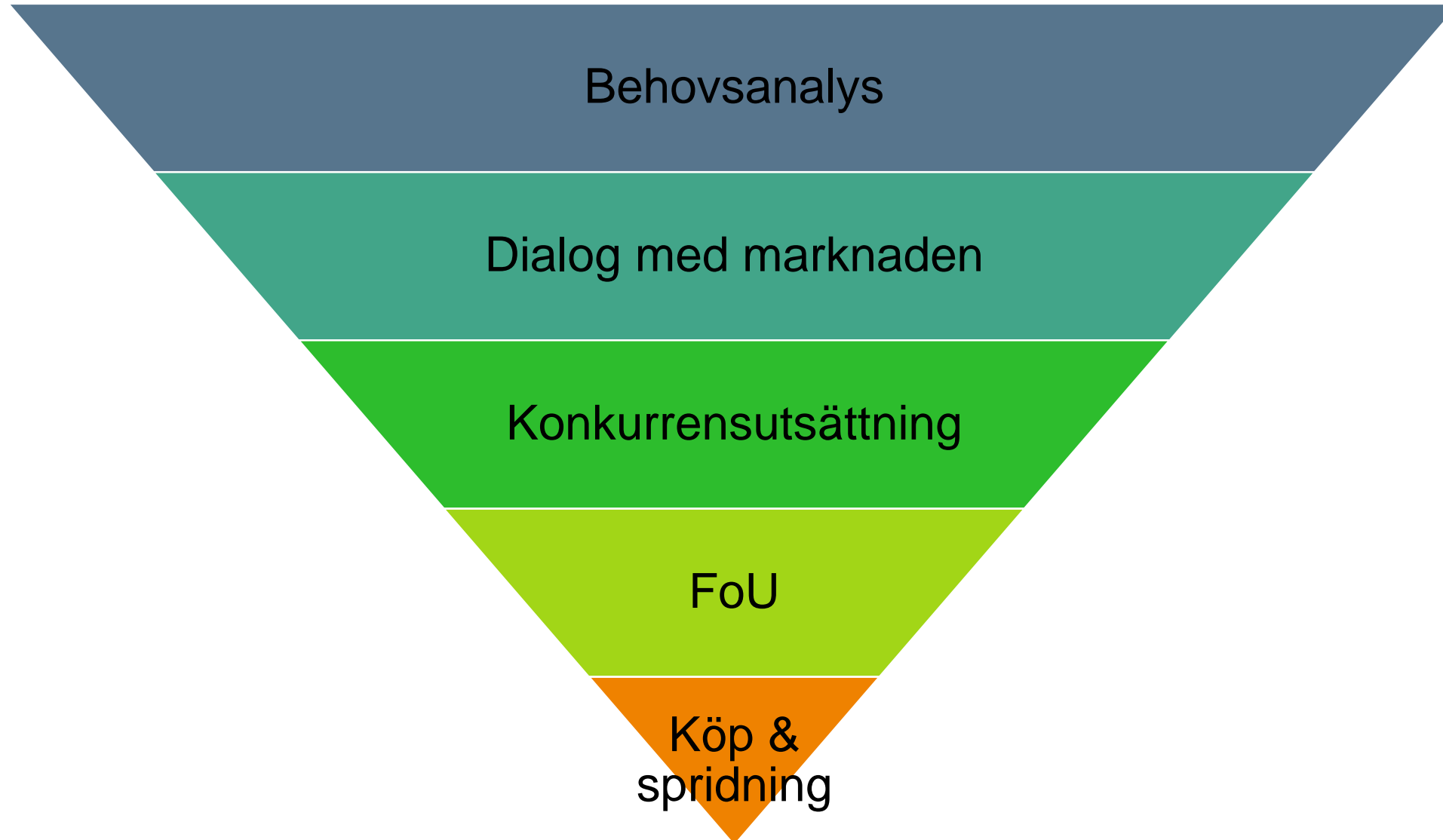



# Politiken måste engageras



Vilken  
beställarkompetens  
vill politikerna att  
förvaltningen ska  
ha?

Vilka leverantörer  
önskar beställarna  
ha?



Hur tydlig är  
politikerna mot  
beställarna om vad  
som är uppdraget?



# Förhandlat förfarande med annonsering

Fortfarande ett undantag, men större flexibilitet för när förfarandet får användas

- Om behovet inte kan tillgodoses utan anpassning av lättillgängliga lösningar
- Om föremålet för kontraktet inbegriper formgivning eller innovativa lösningar
- Om särskilda omständigheter som avser kontraktets art, komplexitet, rättsliga och ekonomiska utformning eller på grund av riskerna i anslutning till dessa föreligger
- Om den upphandlande myndigheten inte med tillräcklig precision kan utarbeta tekniska specifikationer med hänvisning till en standard, europeisk teknisk bedömning, gemensam teknisk specifikation eller teknisk referens
- Om lämnade anbud är ogiltiga eller inte acceptabla
- Se HFD inställning till skada 2013 ref. 53 blir i praktiken alltid möjligt att använda förhandlat förfarande om behovet finns

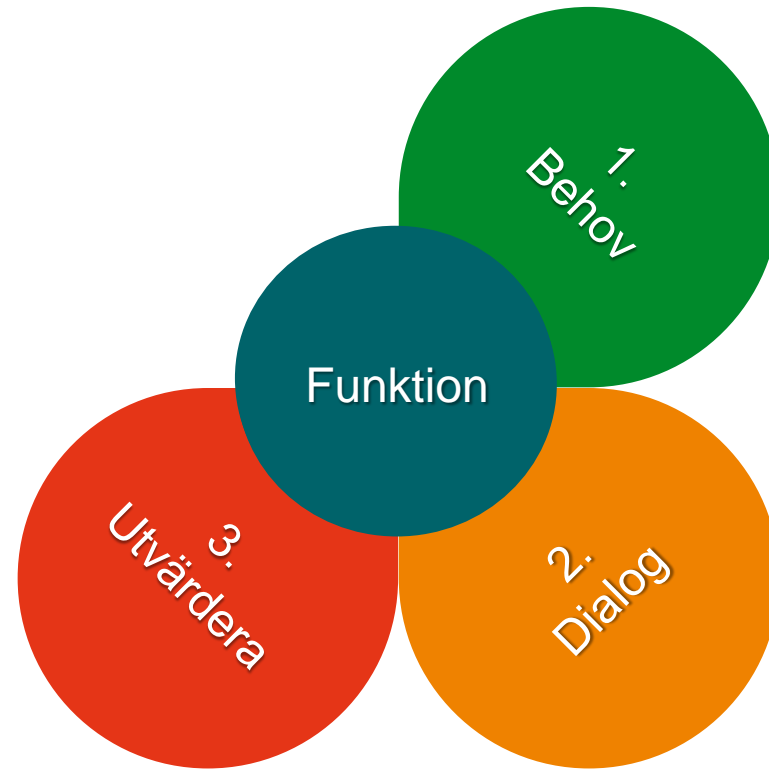

**Hur utvärderar vi funktion?**

# Utvärdering



- Utvärdering av funktion kan utformas på många sätt
- Viktigt att utgå ifrån önskade effekter, mål och behov
- Testa utvärderingsmodellen i den tidiga dialogen
  - RFI, extern remiss, dialogmöten

# Utvärdera VAD?



- Lösningsbeskrivningar
- Utfästelser
- Produktblad
- Test av applikation/produkt
- Instruktionsfilmer

# Utvärdera HUR?



- Tilldelningskriterier, tydliga och transparenta
  - Expertgrupper
  - Användartester
- Praxis tillåter ett "visst mått av subjektivitet"



# EFFEKT & MÅL



## EFTERFRÅGAD FUNKTION

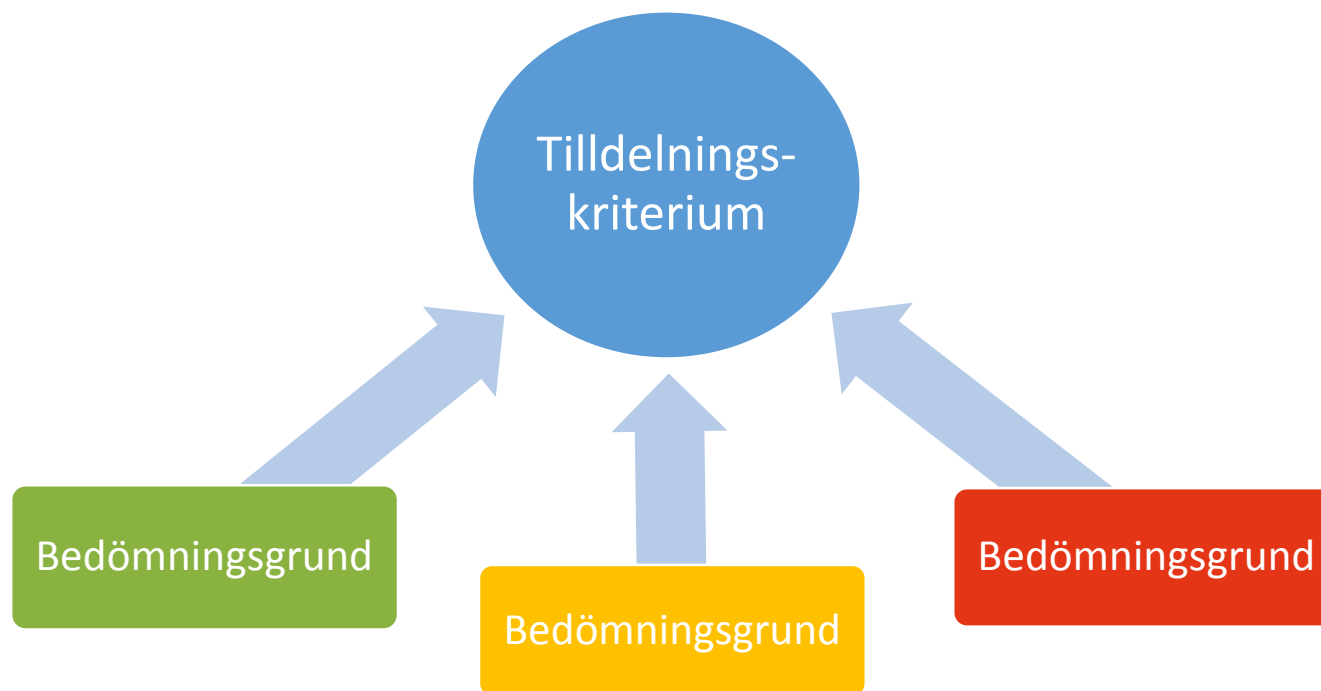



# EFFEKT & MÅL

## EFTERFRÅGAD FUNKTION

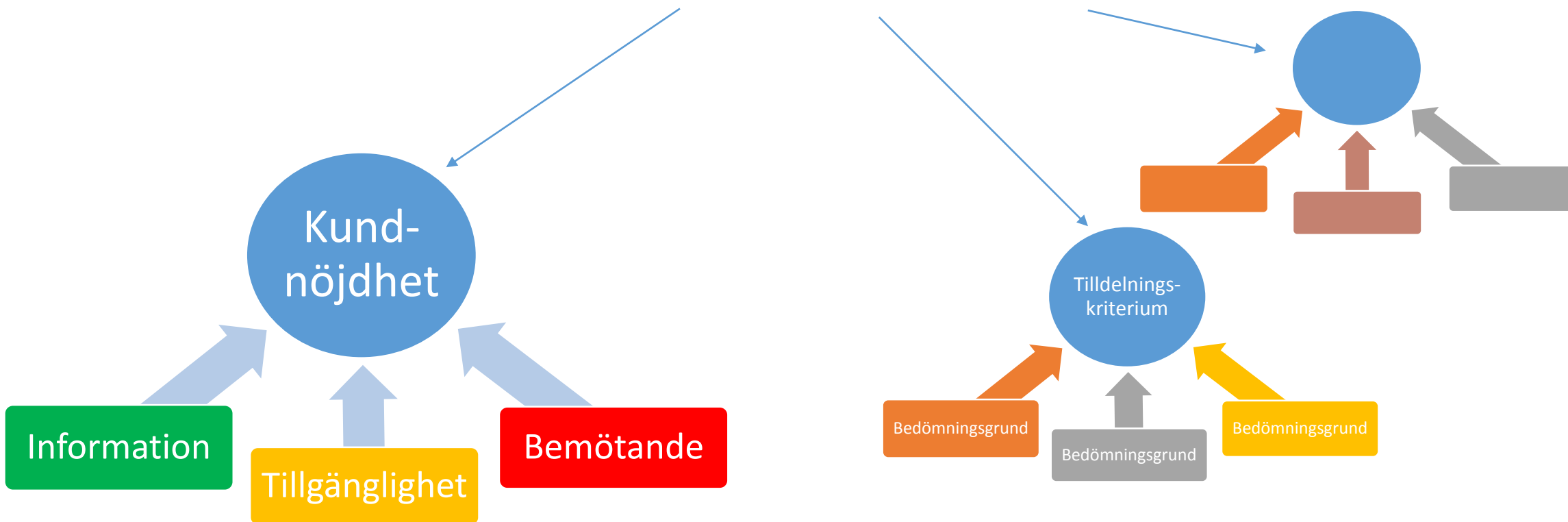



# Utvärdering - lösningsbeskrivning



## Kundnöjdhet

	ANBUD B	Expert 1	Expert 2	Expert 3	SUMMA	
ANBUD A		Expert 1	Expert 2	Expert 3	SUMMA	9
Information		6	6	6	18	9
Tillgänglighet		6	3	0	9	18
Bemötande		3	3	2	6	

- (6 ) Utmärkt, uppfyller bedömningsgrunden, inga brister av betydelse
- (3) Bra, uppfyller bedömningsgrunden men innehåller brister av viss betydelse
- (2) Godkänd, uppfyller bedömningsgrunden men innehåller brister
- (0) Ej godtagbart, uppfyller inte bedömningsgrunden

# Utvärdering - användartester



## Tilldelningskriterium

Trygg och aktiv utanför hemmet - även då man ibland mår dåligt, behöver hjälp eller har svårt att hitta hem

## Bedömningsgrunder

- Kunna enkelt larma själv var man än är.
- Kunna föra ett samtal med någon i andra änden.
- Automatiskt larm om utanför en trygg zon längre än viss tid
- Spårning, kunna aktivt positioneras av någon då man är saknad

## Utvärdering

Typiska användare/  
testpersonal

# Utvärdering – mervärde, prisavdrag



Motivering	Avdragets storlek
Förslaget tillmötesgår helt bedömningsgrunderna, inga brister	500 000 SEK
Förslaget tillmötesgår nästan helt bedömningsgrunderna, vissa brister av betydelse	200 000 SEK
Förslaget tillmötesgår delvis bedömningsgrunderna, brister av betydelse - når inte upp till nästa avdragsnivån.	50 000 SEK
Förslaget möter inte i tillräcklig utsträckning bedömningsgrunderna, når inte upp till nästa avdragsnivå.	0 SEK



# Utvärdering – LCC

## Upphandling av kylning av datorhallar (SMHI)

- Möjlighet att få mervärde om ytterligare miljökriterier uppfylldes
- LCC-kalkylen gavs högre viktning än pris
- LCC-delarna skulle stödjas med produktblad och/eller datakörningar

## Utfall

- Energisnåla fläktar gav stort genomslag i LCC-kalkylen, därmed i slutliga utvärderingen



# Tips & tankar

## Det går visst att utvärdera funktion!

- Tänk efter före
- Hitta er modell
- Planera mera
- Tänk tvärfunktionellt

## Fortsätt dialogen!

- Gå igenom upphandlingsunderlaget
- Gå igenom tilldelningsbeslutet

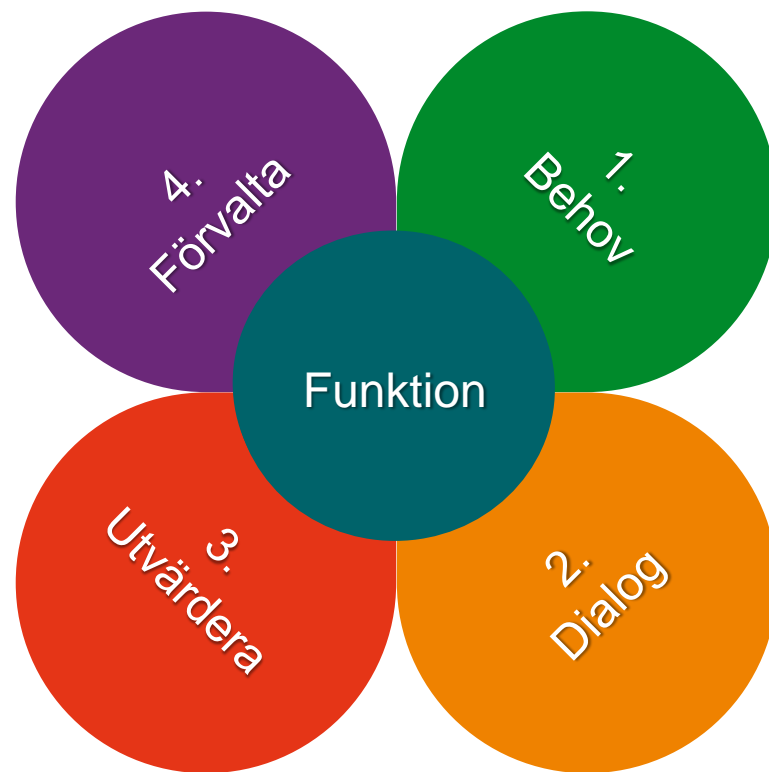

**Hur följer vi upp?**

# Upphandling för att bemöta behoven

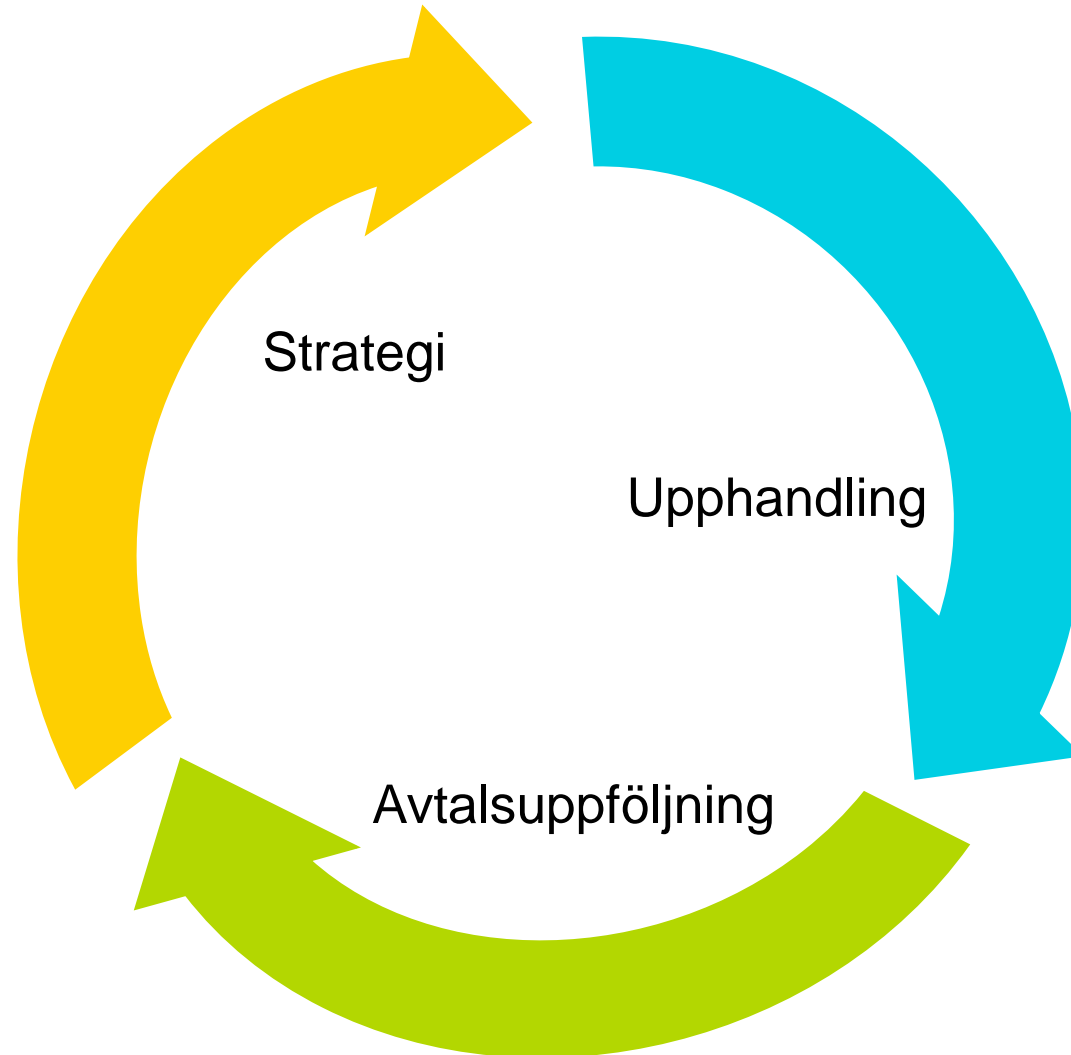

# Vilka risker får en myndighet ta?

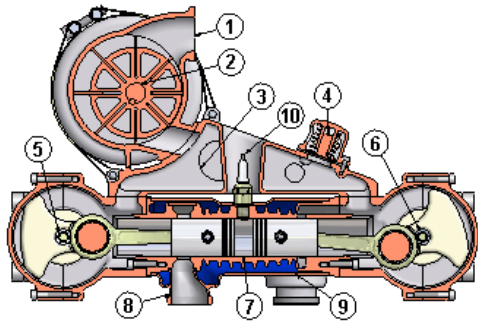

Funktionsrisker



Organisatoriska  
risker



Finansiella risker



Marknadsrisker



# Avtalsförvaltning

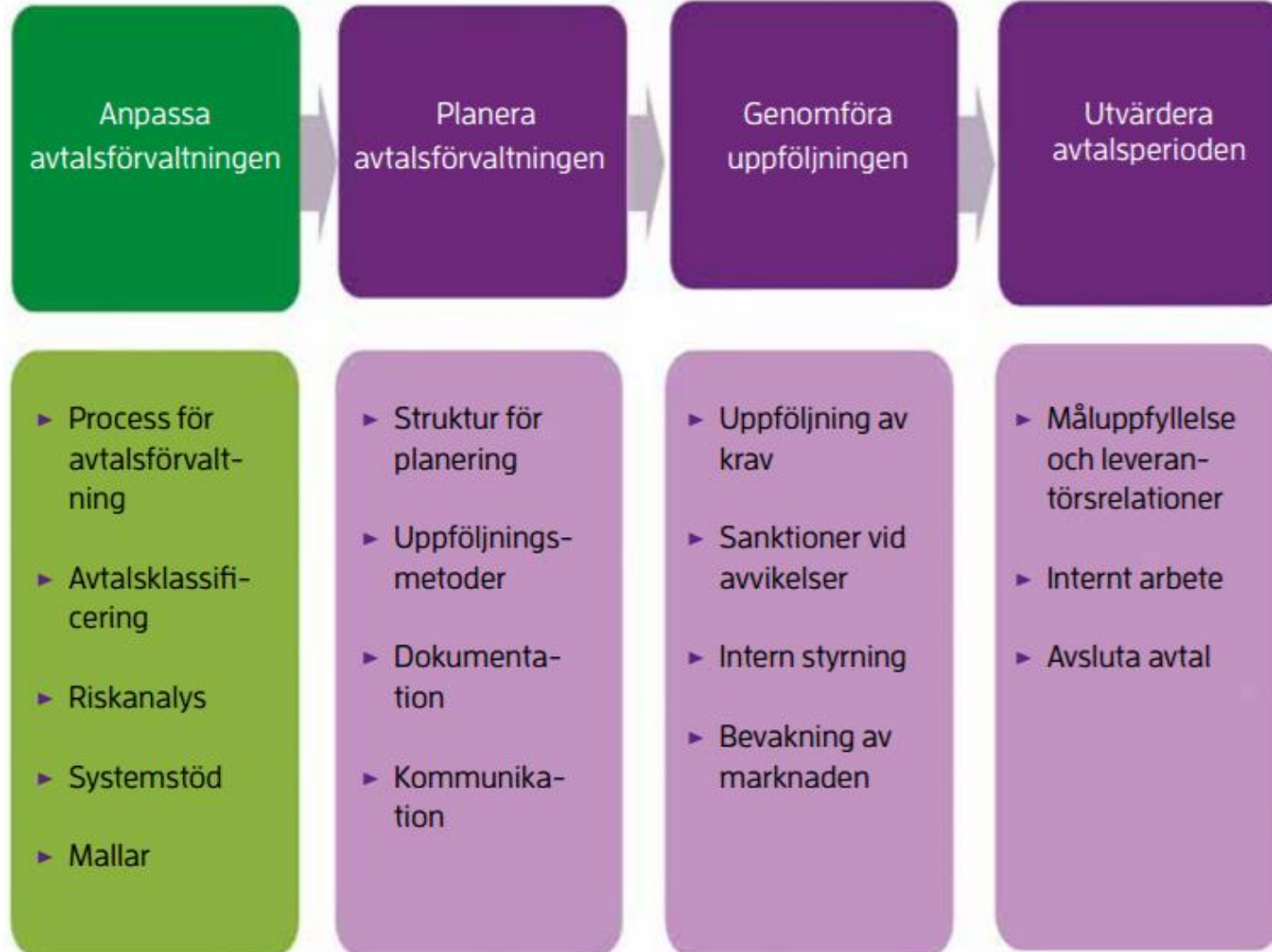



# Avtal och uppföljning

Avtalslagen och Köplagen

Att skriva ett avtal

Uppföljning som syftar till att

- uppnå en affärsmässig relation mellan UM och leverantör
- tillgodose myndighetens behov
- säkerställa leverans av god kvalitet
- förhindra oseriösa företag
- säkerställa att fakturerat belopp överensstämmer med avtalet

# Vilka avtal ska man följa upp?

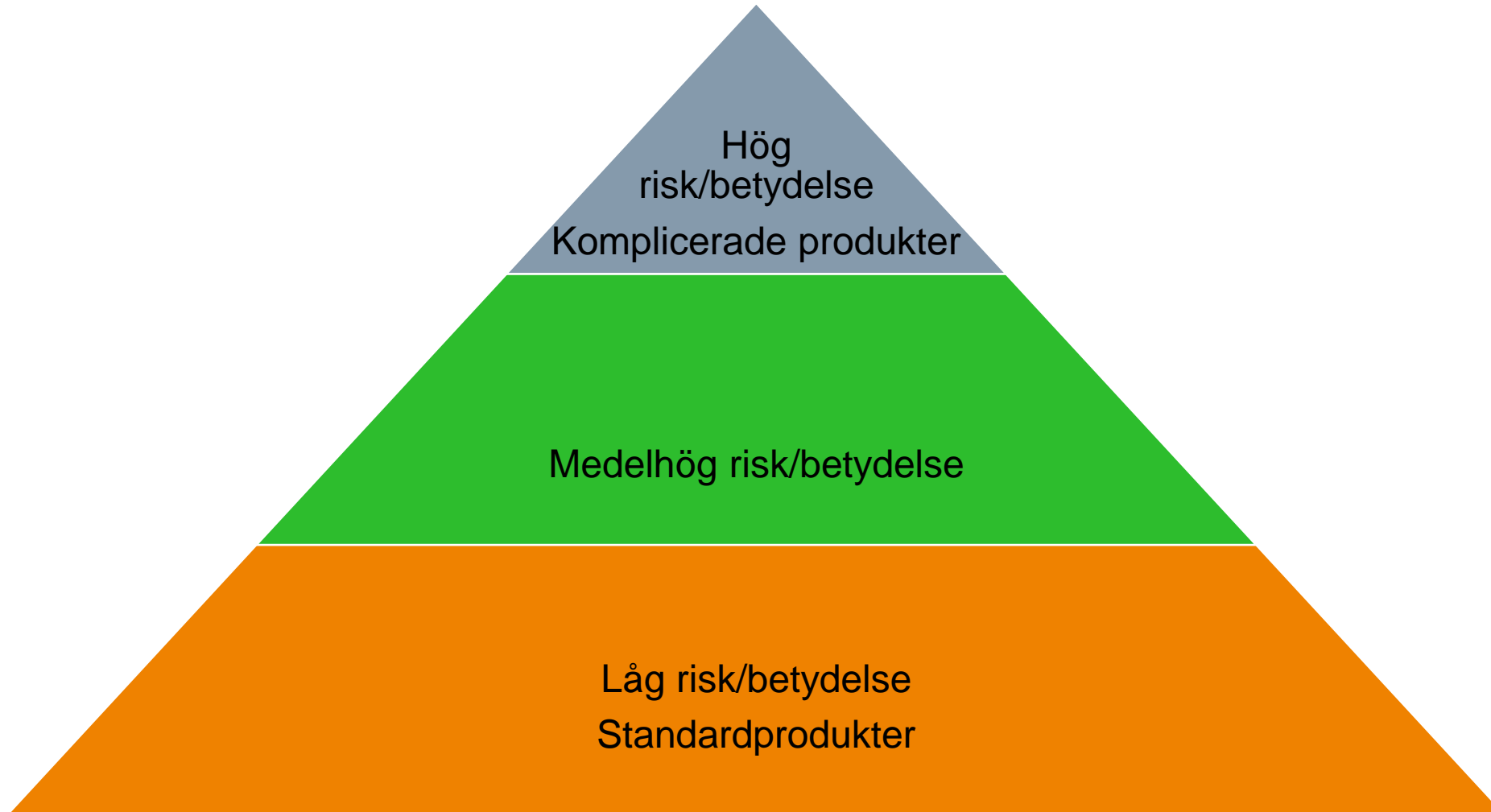

# Ändringar av kontrakt/ramavtal under löptiden



- Mindre värde
- Ändring enligt ändringsklausul
- Kompletterande beställning
- Ändring till följd av oförutsebara omständigheter
- Byte av leverantör OK i vissa fall
- Ändringar som inte är väsentliga



# IPR

## Rättigheter bör normalt ligga hos företaget

### Licens för eget bruk

- Inte enkelt i praktiken men kan vara lämpligt

**Aktivitetskrav:** Om företaget ej visar försök att kommersialisera efter x år, så övergår patentet till myndigheten

- **Kan läggas i public domain**
- Incitament för det innovativa företaget försvinner normalt
- Blir till upphandling av en konsulttjänst

Standarder kan både hjälpa och stjälpa

# Bestic



Robot som hjälper användaren att äta självständigt.



# Chromalytica



Analyserar utandningsluften  
för att spåra infektioner och  
lungcancer

# Skapa DIN handlingsplan!

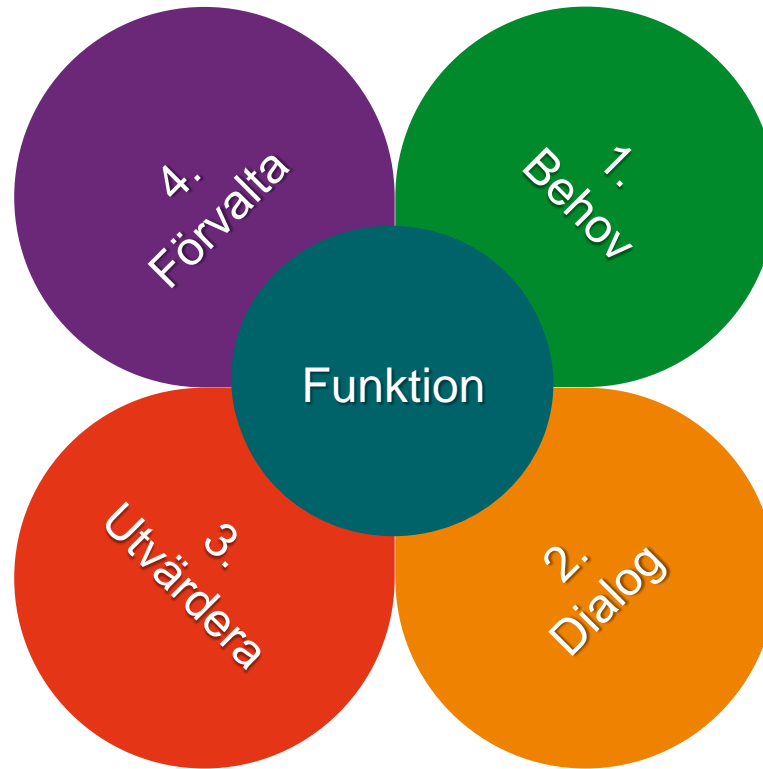





# Skapa DIN handlingsplan!

Fundera över och formulera:

- Vilka behov finns?
- Vilka ska ni prata med – hur?
- Hur kan ni utvärdera?
- Hur ska avtalet förvaltas?

# Utvärdering och summering av dagen



# HENRY FORD

“Vision without execution is just hallucination.”



WorldView Academy





**Tack för idag!**



# Bonusbilder

# Länkar



- Ystads kommun – [film om bussupphandling](#)
- [Nationella upphandlingsstrategin](#)
- Rapport ”[Vad upphandlande myndighet inte behöver göra](#)”

# Kontaktuppgifter



- Katarina Lincoln och Jenny Engström, Upphandlingsmyndigheten,  
[dialog@uhmynd.se](mailto:dialog@uhmynd.se)
- Ellen Hausel Heldahl, Svenskt Näringsliv,  
[ellen.heldahl@svensktnaringsliv.se](mailto:ellen.heldahl@svensktnaringsliv.se)



# Tekniska specifikationer

- I. kan utformas i utförande eller funktionella termer, inklusive miljökriterier
- II. under förutsättning att de är tillräckligt precisa.

## Märken

- I. när miljö- eller sociala kriterier är specialiserade i utförande eller funktionella termer,
- II. kan upphandlande myndigheter begära varorna, tjänsterna eller byggentreprenaderna har ett visst märke.
  - Får inte hänvisa till särskilt fabrikat, framställningssätt, källa mm.
  - Likvärdiga lösningar
  - Alternativa anbud





# Tilldelning av kontrakt

- **Ekonomiskt mest fördelaktiga**
  - Kostnad, eller
  - Pris
- Kvalitetsaspekter, miljöaspekter eller sociala aspekter
- Kriterierna ska vara kopplade till kontrakt föremålet
- **Livscykelkostnad**

## Viktning

- Bästa förhållandet mellan pris och kvalitet – ska viktas inbördes inom intervall
- Bästa förhållande mellan pris och kvalitet,
- Om ej möjligt – fallande prioritetsordning

**Onormalt låga anbud** – begära förklaring och ska förkastas om ej tillfredsställande svar